

q=1.45~2.03(No.2)

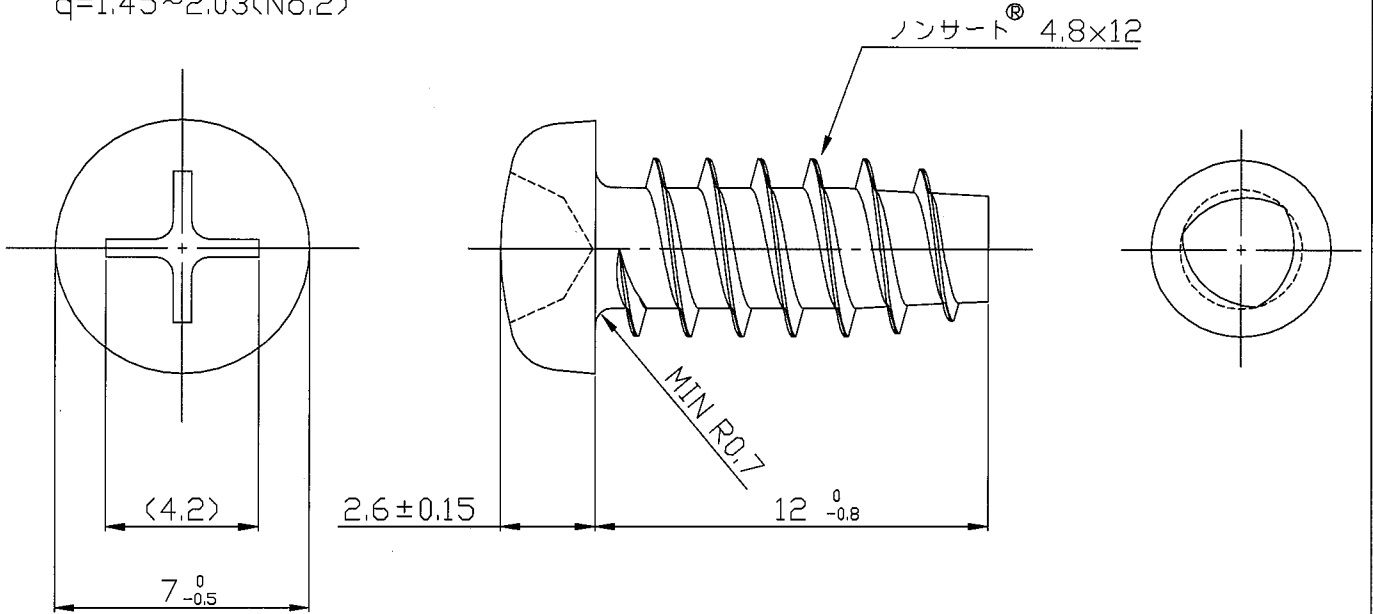

①	No	個数 Pcs	部品番号	Part No	部品名称	Part Name	材料	Material
規 公 通 用	基準長さ寸法区分		切削加工		材料・強度区分 Material		客先部品名称	
	L ≤ 6		±0.2	±0.3	SWCH		User Part Name	
	6 < L ≤ 30		±0.3	±0.5	JIS G 3507		客先図面番号	
	30 < L ≤ 120		±0.8	±0.8	表面処理 Finish		User Draw No	
	120 < L ≤ 400		±1.2	±1.2	三価クロム		部品名称 Part Name	
400 < L ≤ 1000		±2	±2	Zinc 3Cr plated		十字なべ特殊ノンサート		
1000 < L ≤ 2000		±3	±3			JIS Pan head Nonsert		
						鉄・三価クロム 4.8x12		
3	3rd Angle	認可	Appor	検	図	Check	製	図
2	尺	度	Scale	考	問		大	場
1	5:1						大	場
変更	日付	内	容	担当	確認	作成日	2011.11.9	

