

q=0.91~1.43(No.2)

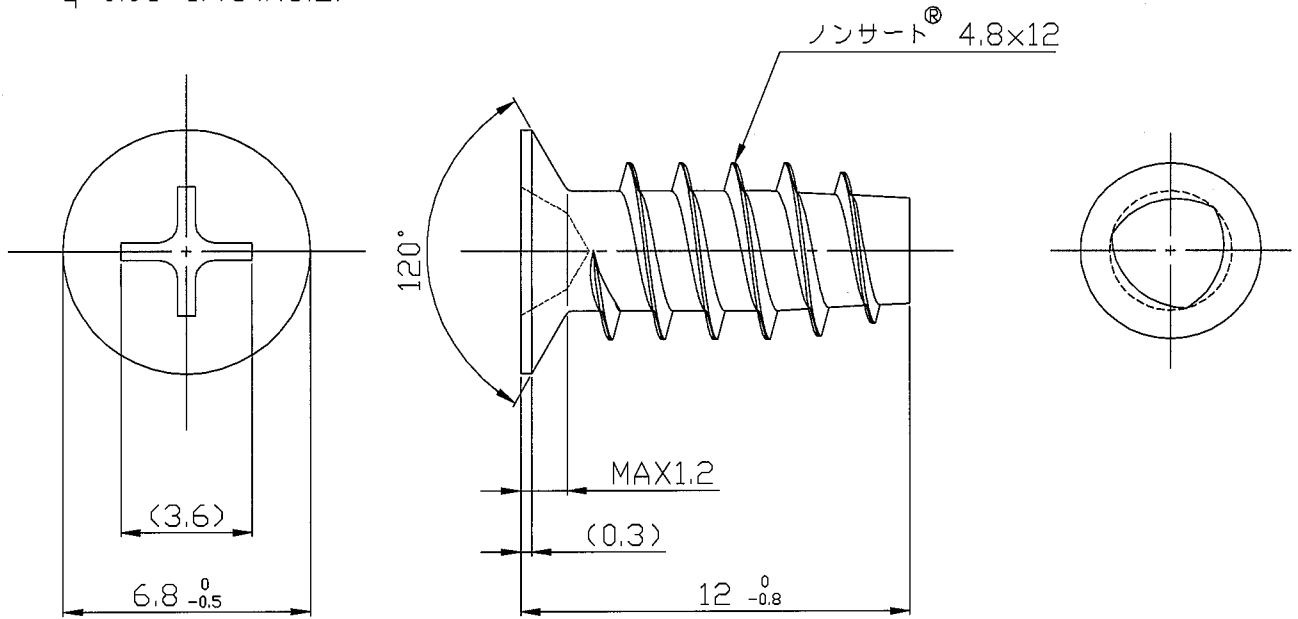

| ① | | No | | 部品番号 Part No | | 部品名称 Part Name | | 材料 Material | |
|------------------|---------------|----------|-----------------|------------------|----------------|-----------------------------|--|-------------|--|
| 規 公 通 用 | 基準長さ寸法区分 | 切削加工 | プレス加工 | 材料・強度区分 Material | | 客先部品名称 User Part Name | | | |
| | L ≤ 6 | ±0.2 | ±0.3 | SWCH | | 客先図面番号 User Draw No | | | |
| | 6 < L ≤ 30 | ±0.3 | ±0.5 | (JIS G 3507) | | 部品名称 Part Name | | | |
| | 30 < L ≤ 120 | ±0.8 | ±0.8 | 表面処理 Finish | | 120°皿特殊ノンサート | | | |
| | 120 < L ≤ 400 | ±1.2 | ±1.2 | 三価クロム | | 120degree Flat head Nonsert | | | |
| 400 < L ≤ 1000 | ±2 | ±2 | Zinc 3Cr plated | | 鉄・三価クロム 4.8x12 | | | | |
| 1000 < L ≤ 2000 | ±3 | ±3 | | | | | | | |
| 3 | 3rd Angle | 認可 Appor | 検図 Check | 製図 Drawn | | 図番 Part No. | | | |
| 2 | 尺度 Scale | 5:1 | | 大場 | | SY-NS024812P15 | | | |
| 1 | 変更 日付 | 内容 | | 担当 職名 | | 作成日 2011.11.9 | | | |

